

バスケットボール

- 1 期 日 令和6年10月16日(水)・17日(木)・18日(金)
- 2 会 場 16日 松山市総合コミュニティセンター A・B・C (サブ)コート
北条スポーツセンター D・E コート
- 17日 松山市総合コミュニティセンター A・Bコート
北条スポーツセンター D・E コート
- 18日 松山市総合コミュニティセンター A・Bコート
- 3 試合開始時刻 16日 松山市総合コミュニティセンター 9:30 北条スポーツセンター 9:30
17日 松山市総合コミュニティセンター 9:00 北条スポーツセンター 9:00
18日 松山市総合コミュニティセンター 9:30

4 組み合わせ

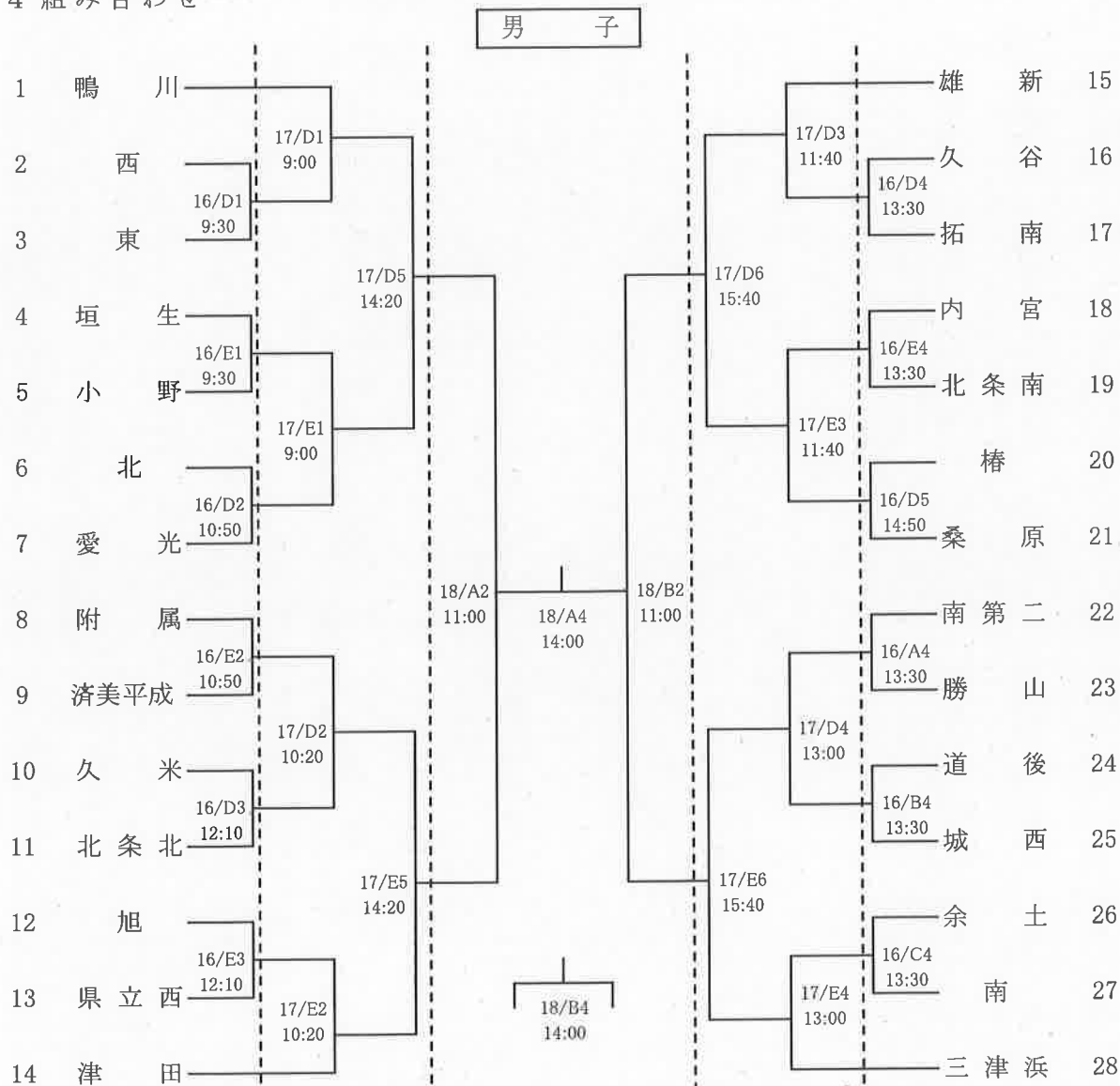

※ オフィシャルは、16、17日の第1試合と18日以外は、負けチームが行う。

バスケットボール

女子

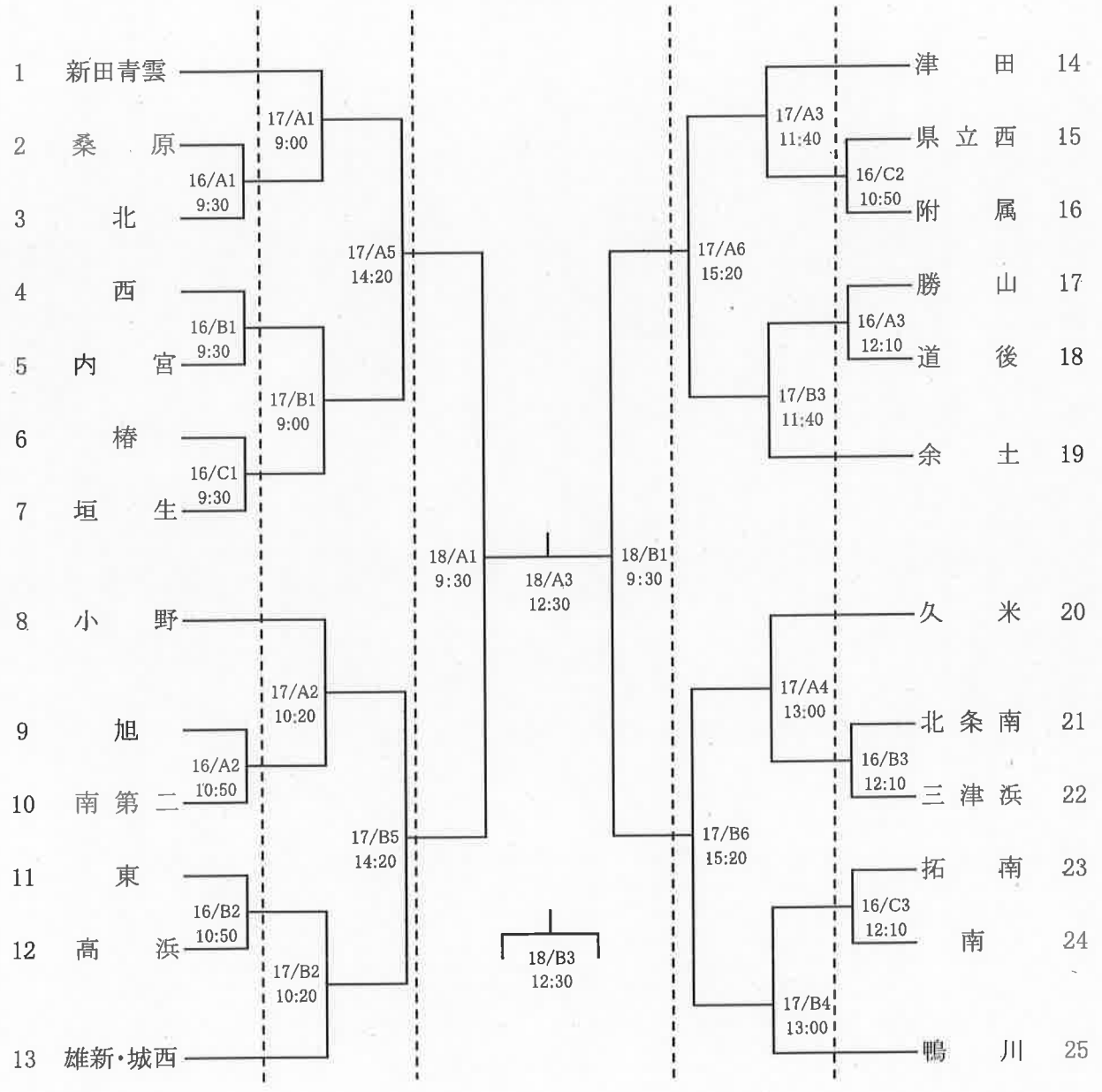

※ オフィシャルは、16、17日の第1試合と18日以外は、負けチームが行う。

サッカー

- 1 期 日 令和6年10月16日(水)～21日(月)
- 2 会 場 16日:北条スポーツセンター陸上競技場(北陸)・同球技場(北球)
 17日:北条スポーツセンター陸上競技場(北陸)・同球技場(北球)
 18日:北条スポーツセンター球技場(北球)
 21日:北条スポーツセンター陸上競技場(北陸)・同球技場(北球)
- 3 開 会 式 実施しない
- 4 監 督 会 議 16日 8:30～ ※全チーム監督参加のこと
- 5 組 み 合 わ せ

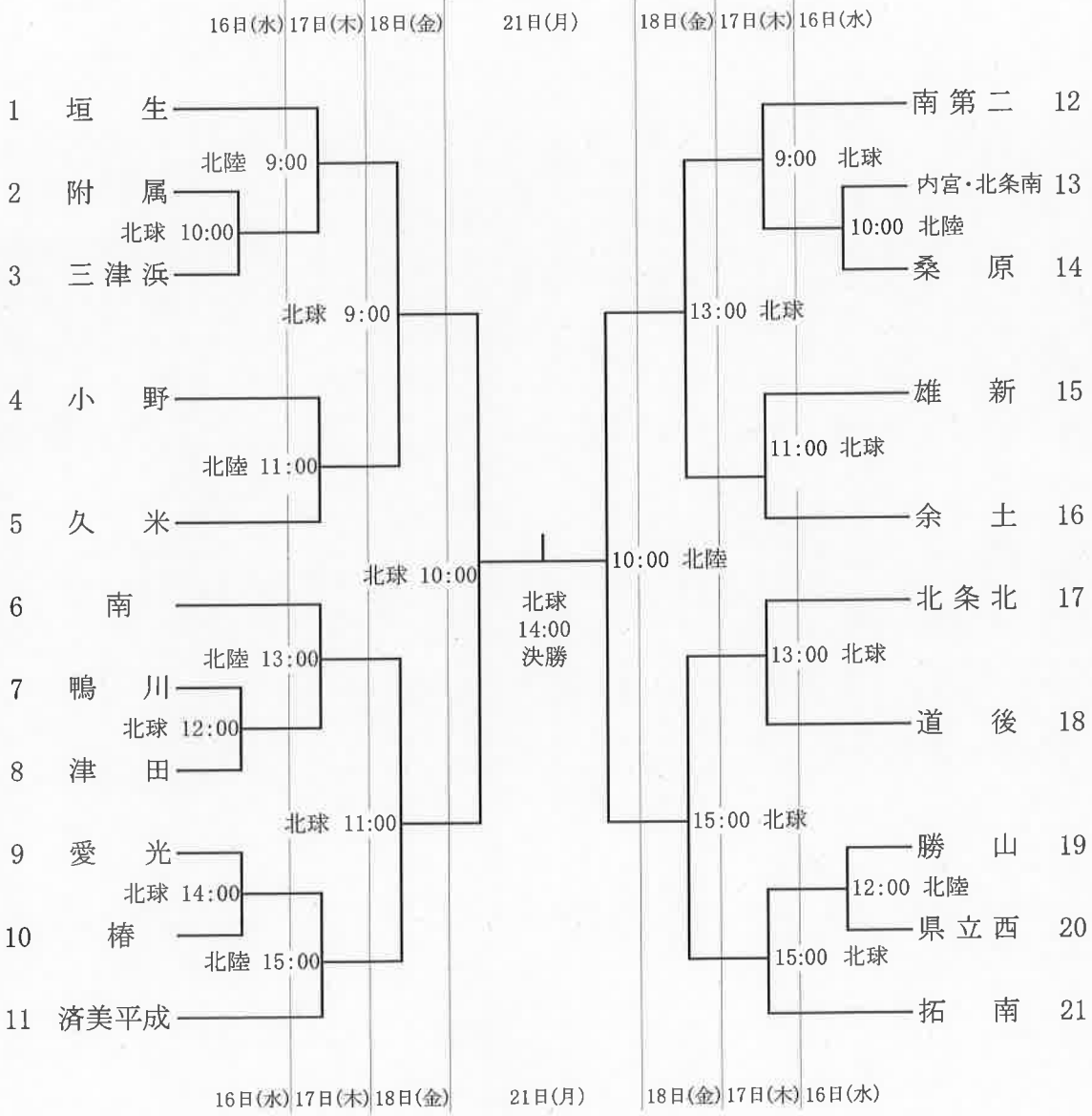

軟 式 野 球

1 期 日 令和6年10月16日(水)・17日(木)・18日(金)・21日(月)・22日(火)

2 会 場 A=坊っちゃんスタジアム B=ひめぎんグラウンド
C=北条スポーツセンター野球場B D=北条スポーツセンター野球場A

3 開 会 式 実施しない

4 試合開始時刻 9:00

5 組 み 合 わ せ

(ベンチは若番が一塁側)

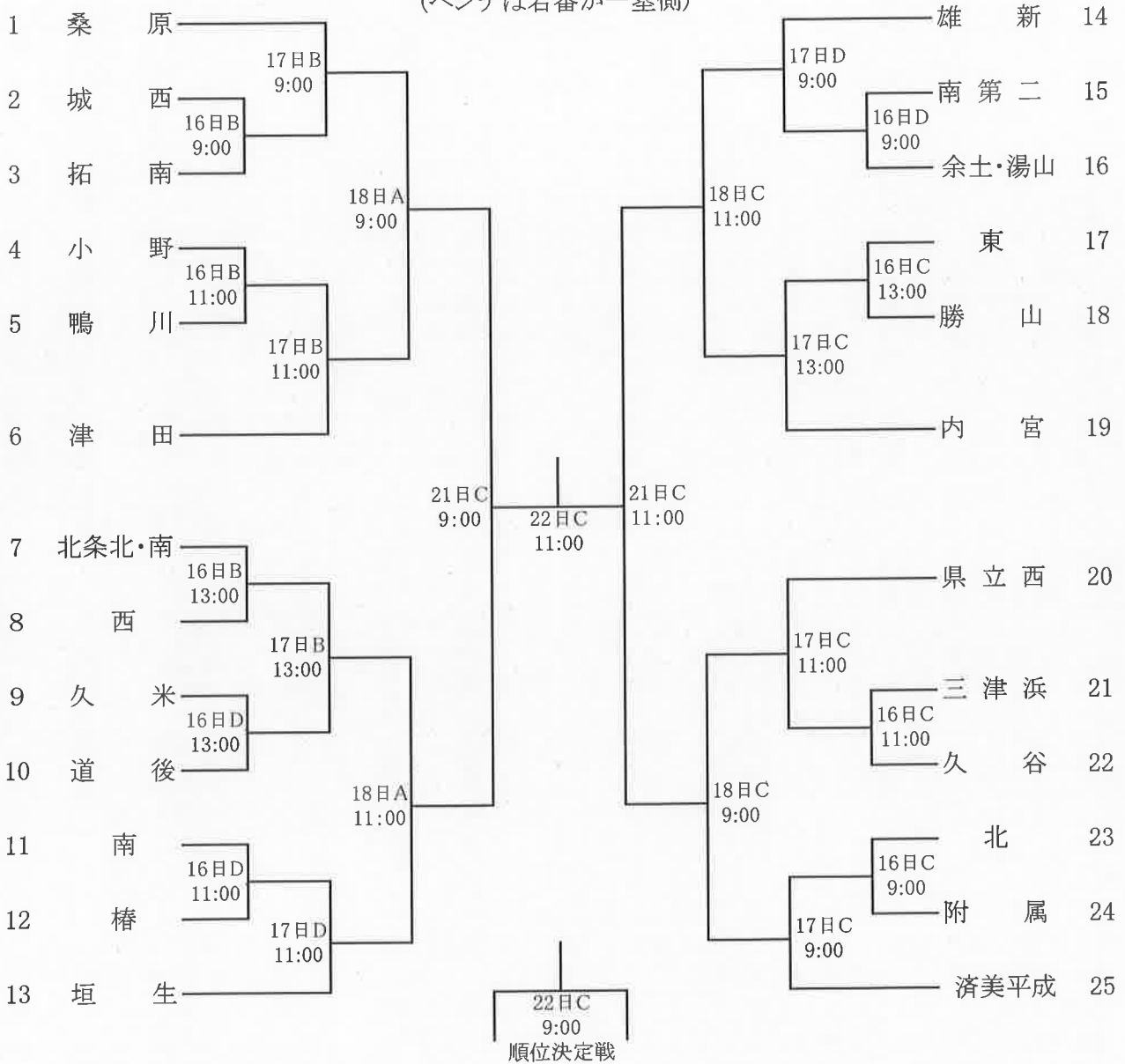

バレーボール

女子

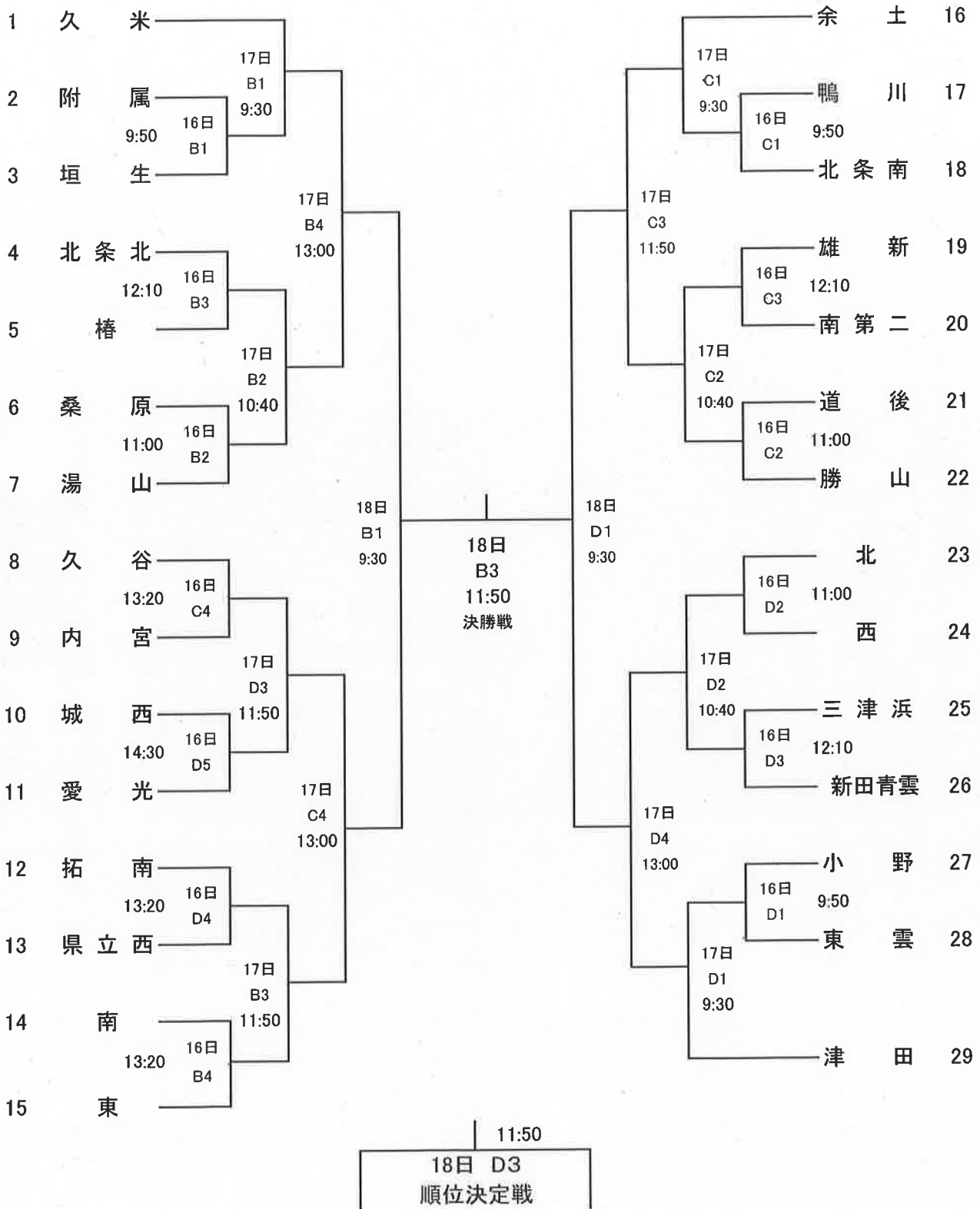

ソフトテニス

- 1 期 日 令和6年10月16日(水)・17日(木)・18日(金)
 2 会 場 松山中央公園テニスコート
 3 試合開始時刻 16日 (団体戦) 9:30～
 17日 (個人戦) 9:30～
 18日 (団体戦・個人戦) 9:15～

4 組み合わせ

男 子

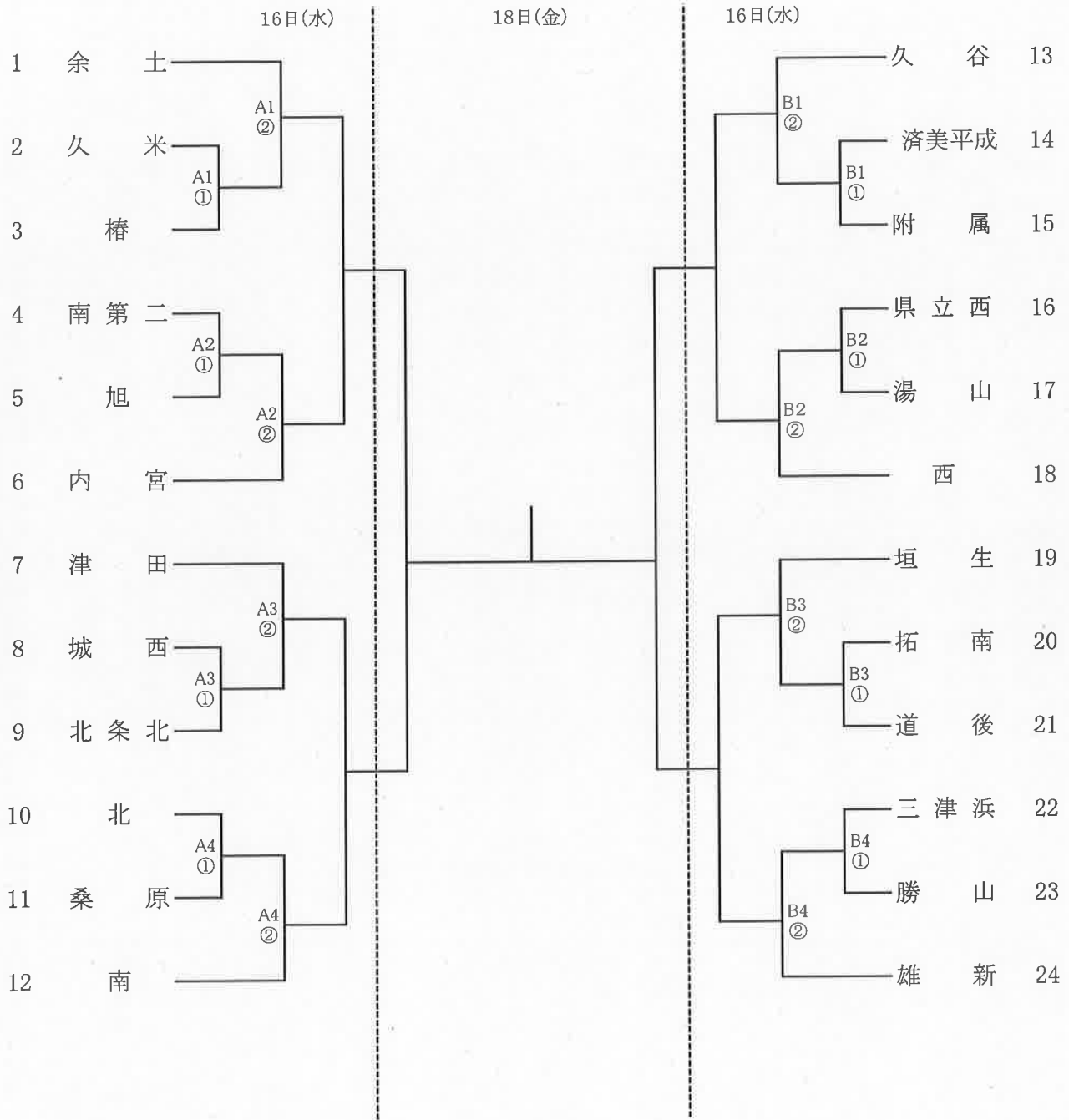

ソフトテニス

女子

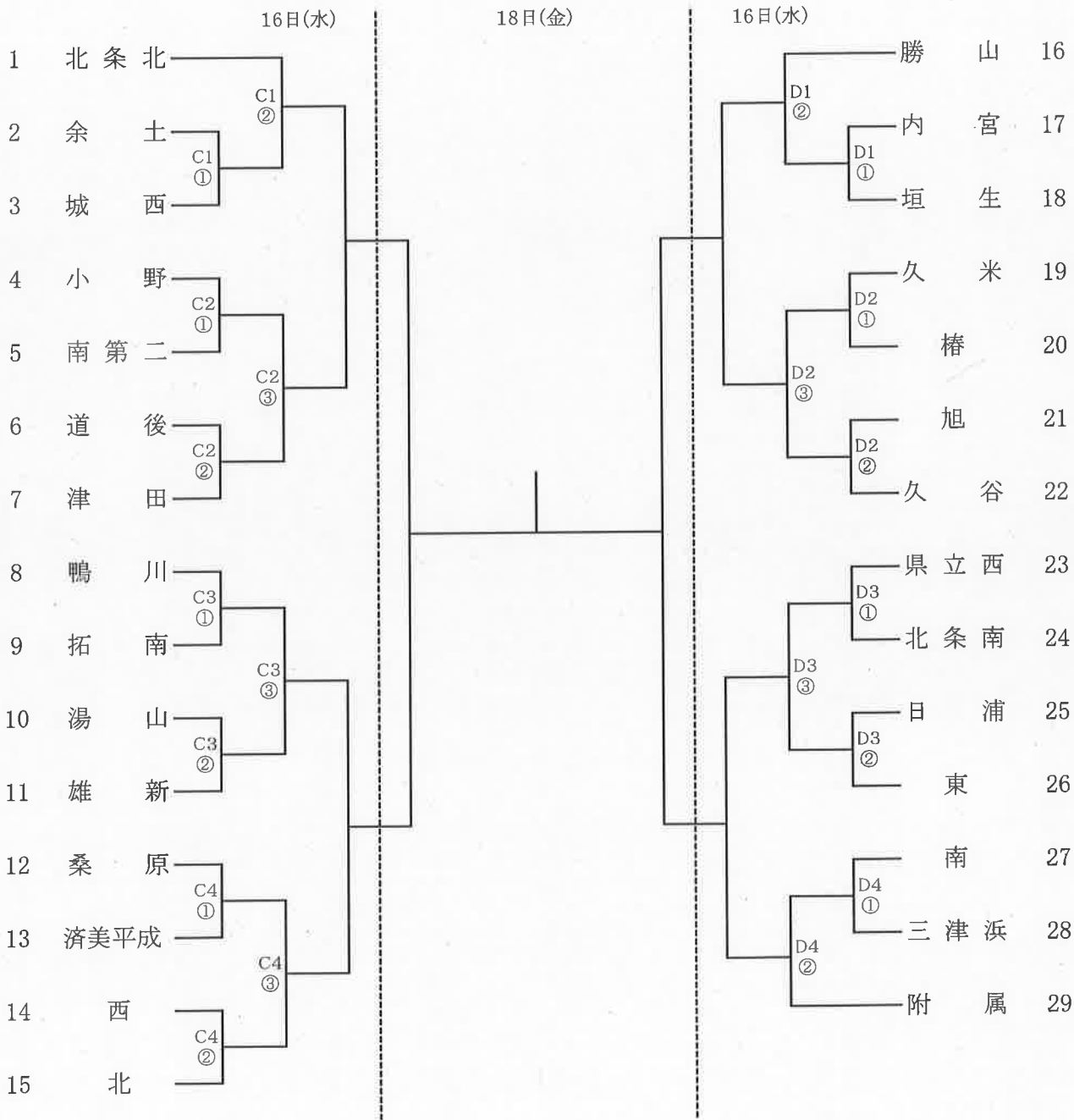

卓 球

- 1 期 日 令和6年10月16日(水)・17日(木)
- 2 会 場 愛媛県総合運動公園体育館
- 3 開 場 時 刻 8:30(両日)
- 3 開 始 式 9:40(両日)
- 4 試合開始時刻 10:00(両日)

5 組み合わせ

男 子

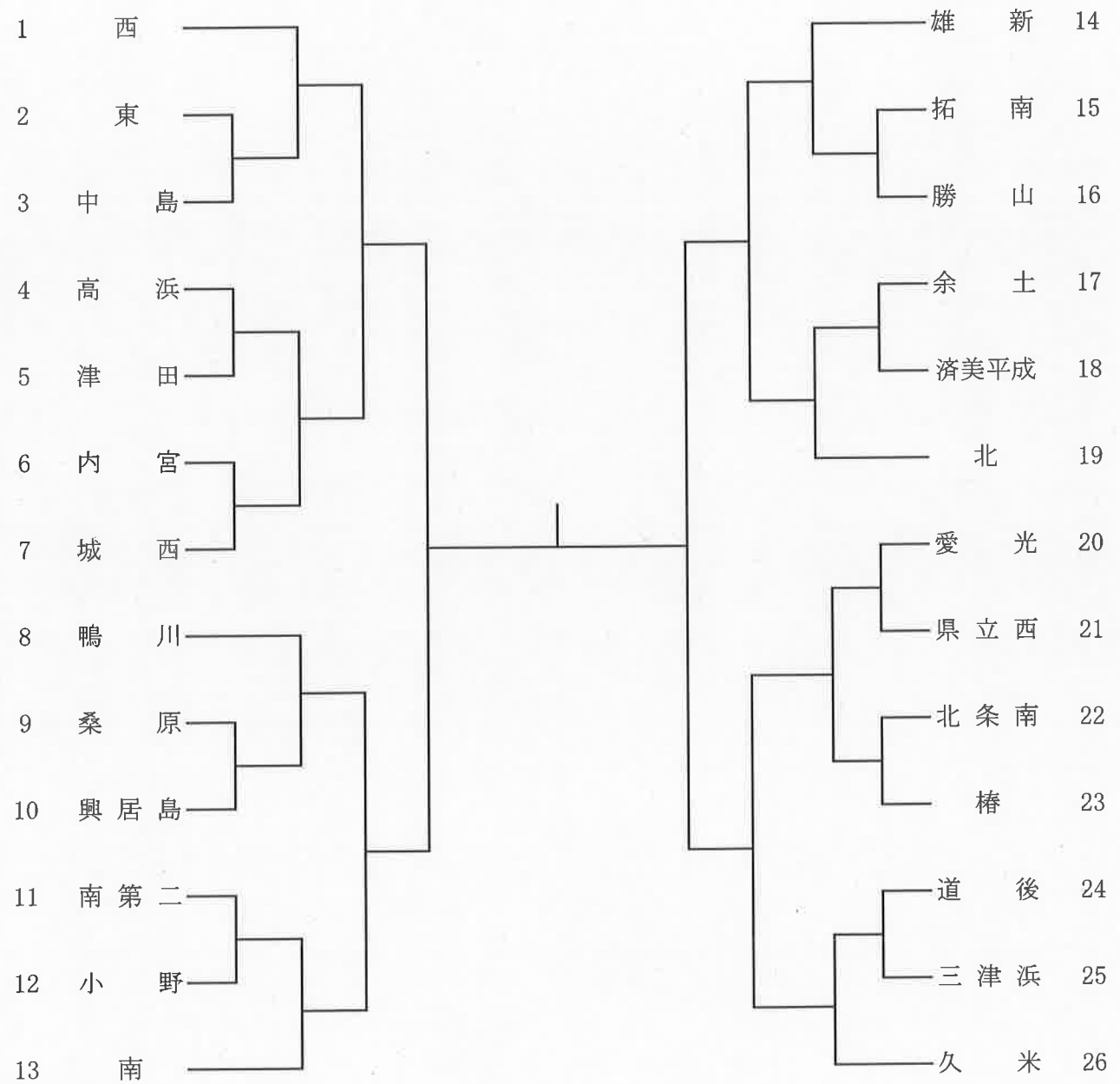

卓 球

女 子

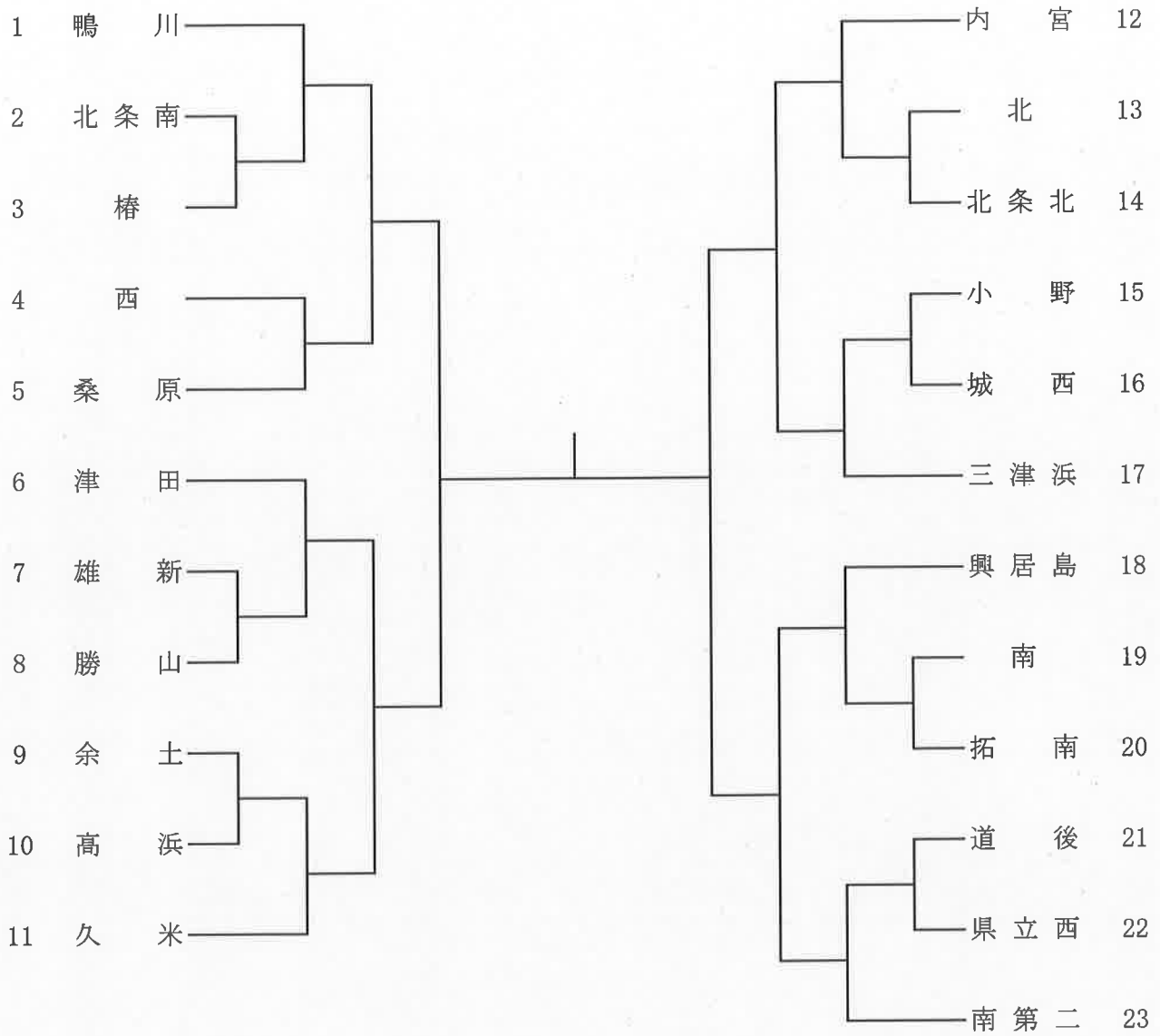

ソフトボール

- 1 期 日 令和6年10月16日(水)・17日(木) 予備日18日(金)
- 2 会 場 女子 10月16日(水)・17日(木) 松山市別府第一市民運動広場
男子 試合なし
- 3 開 会 式 なし
- 4 試合開始時刻 9:30～
- 5 組み合わせ

女 子

10月16日(水) 予選リーグ

	Aリーグ	久米	西	愛媛ASTRAIA	順位
①	久米				
②	西				
③	愛媛 ASTRAIA				

	Bリーグ	余土	勝山	愛媛SBC	順位
④	余土				
⑤	勝山				
⑥	愛媛 SBC				

	Aリーグ			
	一塁側			三塁側
第1試合	9:30～	① 久米	対	② 西
第2試合	11:30～	② 西	対	③ 愛媛ASTRAIA
第3試合	13:30～	③ 愛媛ASTRAIA	対	① 久米

	Bリーグ			
	一塁側			三塁側
④ 余土	対	⑤ 勝山		
⑤ 勝山	対	⑥ 愛媛SBC		
⑥ 愛媛SBC	対	④ 余土		

10月17日(木) 決勝トーナメント

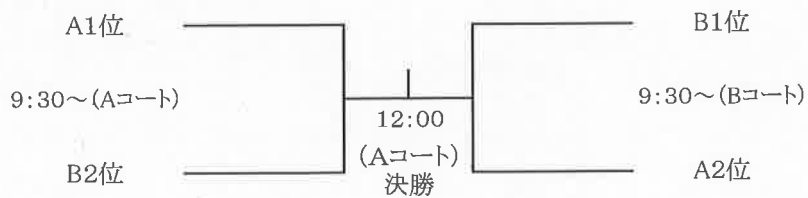

(1位校・左側が1塁側)

柔 道

1 期 日

10月16日(水)	団体戦計量	8 : 30 ~ 9 : 15	* 団体計量優先、個人計量可
	監督会議	9 : 15 ~	
	審判会議	9 : 30 ~	
	諸注意	9 : 45 ~	
	試合開始時刻	10 : 10 ~	
	終了時刻	16 : 00	
10月17日(木)	個人戦計量	8 : 30 ~ 9 : 15	
	監督会議	9 : 15 ~	
	審判会議	9 : 30 ~	
	諸注意	9 : 45 ~	
	試合開始時刻	10 : 10 ~	
	終了時刻	16 : 00	

2 会 場 愛媛県武道館柔道場

3 組み合わせ

男 子

予選ア	桑原	県立西	勝山	北	西	勝 負 分	順位
1 桑原							
2 県立西							
3 勝山							
4 北							
5 西							

予選イ	余土	桑原ク	棟田武道館	三津浜	久米	勝 負 分	順位
6 余土							
7 桑原ク							
8 棟田武道館							
9 三津浜							
10 久米							

決勝トーナメント

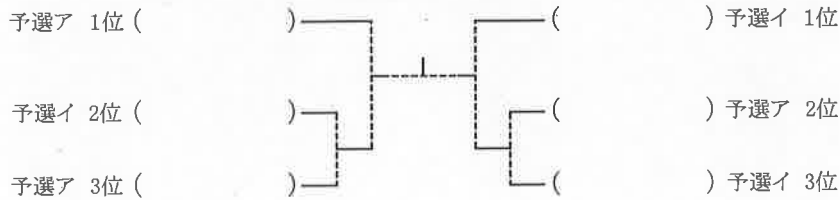

剣 道

- 1 期 日 令和6年10月16日(水)
- 2 会 場 愛媛県武道館剣道場
- 3 開 会 式 実施しない
- 4 試合開始時刻 9:50～
- 5 組み合わせ

男 子

[第1試合場]

[第2試合場]

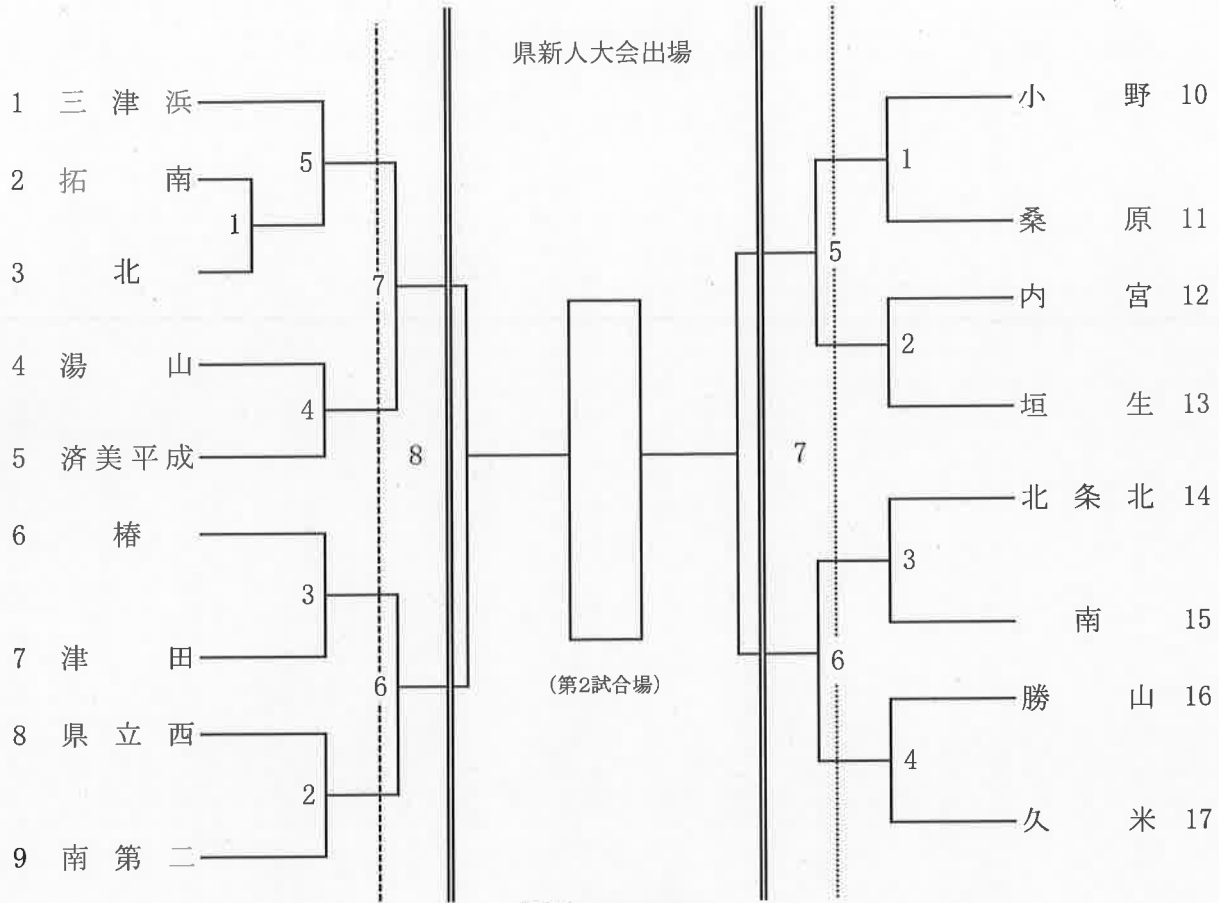

県新人出場決定戦

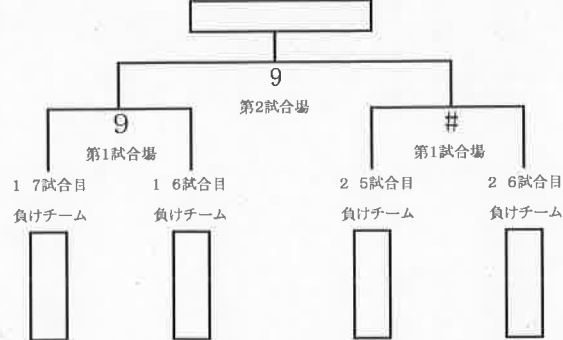

※ オーダー表を持参する。(4人の場合は次鋒抜き、3人の場合は次鋒・副将抜き)

【オーダー表】

	学校名	先鋒	次鋒	中堅	副将	大将
21cm	13cm	13cm	13cm	13cm	13cm	13cm

〔第3試合場〕
県新人大会出場

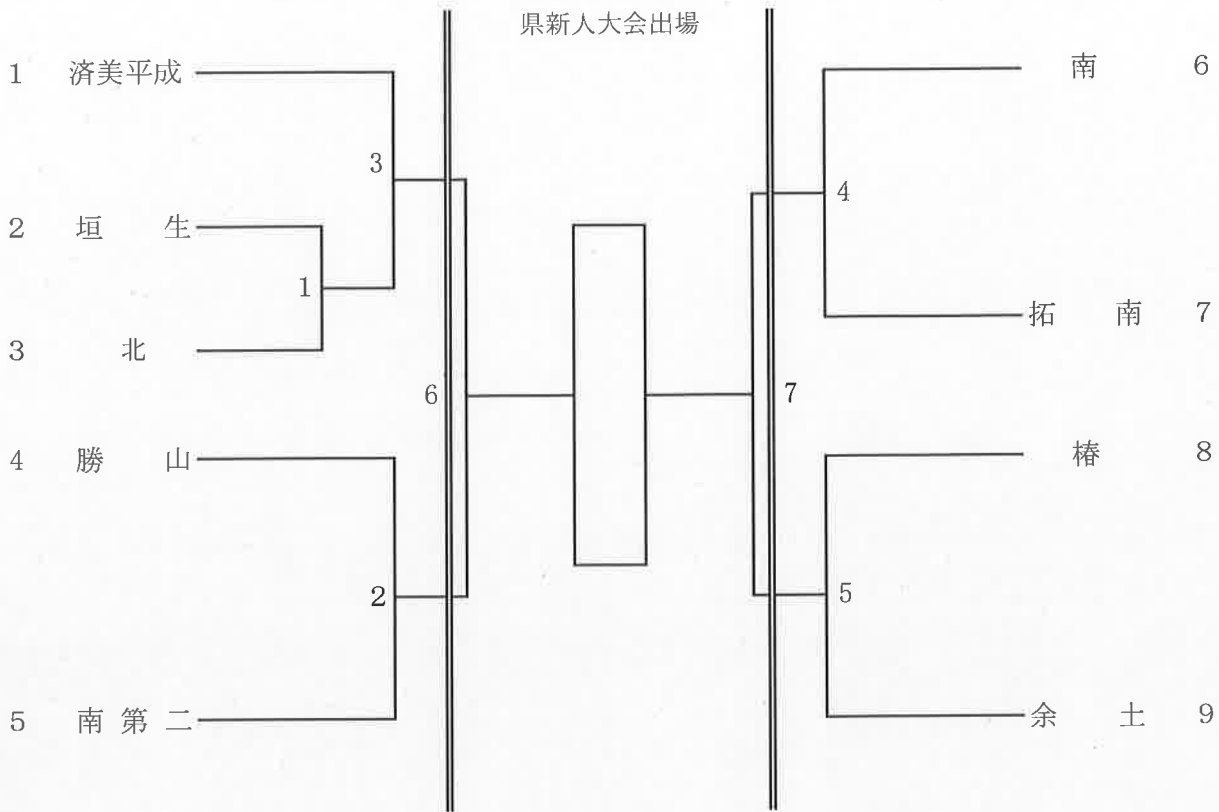

- ※ 試合は団体、個人の順で行う。
- ※ 垂れに団体名『～中、～剣』(横)、姓(縦)が記入してある黒または紺色の布地の名札を着用する。
- ※ 団体名以外の名称が着いている剣道着や袴の着用は禁止する。
- ※ サポーター、テーピング、足袋等使用する場合は、自分の試合が始まるまでに、各試合場の審判主任に各自口頭で申し出ること。(サポーターは他競技の物、皮やゴム及び滑り止めを底に張ったもの等の使用は禁止)
- ※ 竹刀の弦の色は白、黄、紫のいずれかとする。
- ※ 柄革は滑り止めや模様等のない無地のもので、白色とする。
- ※ 鍔は直径9cm以内、色は皮色(白色可)のものとする。
- ※ 面乳皮は大きさ、色、模様も含めて華美にならないように配慮し、色は黒色または紺色とする。
- ※ 面紐の長さは結び目より40cm程度とする。長いものは必ず切り揃えておくこと。
- ※ 各校紅白の目印を持参する。
- ※ 試合及び練習において、顔に直接着ける「マスク」か、面金内側に装着する「シールド」どちらかの着用を必須とする。
- ※ オーダー表を持参する。(4人の場合は次鋒抜き、3人の場合は次鋒・副将抜き)